

Vzduchové motory

Ingersoll Rand

Air Motors



Vzduchové motory



Série 22ME



Série 4840



MRV015A

MRV003A

Vzduchové motory s planetovou převodovkou

Motory bez zpětného chodu se stejným designem k dodání na vyžádání.

Model	Výkon [kW]	Max. rychlost [ot./min.] ¹⁾	Kr.moment ²⁾ [Nm]	Hmot. [kg]
22ME-3600 ³⁾	0,21	4400(1940)	1,0 (1,6)	0,5
22ME-2250 ³⁾	0,21	2900(1215)	1,4 (2,4)	0,5
22ME-900 ³⁾	0,2	1080 (455)	3,5 (6,4)	1,1
22ME-540 ³⁾	0,2	680 (280)	5,7 (10,2)	1,1
22ME-360 ³⁾	0,19	420 (185)	8,8 (14,9)	1,1
M002RVR101AR3	0,08	209 (104)	9,1 (12,2)	0,54
M002RVR159AR3	0,08	132 (66)	14,5(19,3)	0,54
2202ME-3200 ³⁾	0,28	3600(1650)	1,8 (2,7)	0,7
2202ME-2000 ³⁾	0,28	2300(1100)	2,7 (4,1)	0,7
2202ME-750 ³⁾	0,28	850 (420)	7,5 (11,3)	1
2202ME-480 ³⁾	0,28	550 (270)	10,9(17,6)	1
2202ME-320 ³⁾	0,27	350 (170)	18,3(27,1)	1
M004RVR050AR3	0,23	280 (140)	12,3(16,5)	1,2
M004RVR083AR3	0,23	169 (84)	20,6(27,5)	1,2
33ME-720	0,56	750 (370)	13,3(19,9)	1,8
33ME-405	0,55	425 (210)	23,7(36,1)	1,8
33ME-220	0,54	220 (105)	43,8(65,8)	1,8
M007RVR119BR6	0,46	148 (74)	48 (64)	3,4
M007RVR151BR6	0,46	117 (58)	61 (81)	3,4
M007RVR188BR6	0,46	94 (47)	76 (102)	3,4
M007RVR275BR6	0,46	64 (32)	111 (148)	3,4
M007RVR374BR6	0,46	47 (23)	152 (202)	3,4

³⁾ - Modelové označení musí být uvedeno s RSR1B (zadní výfuk, Ø hřídele 11h6), SSR1B (postranní výfuk, Ø hřídele 11h6). Volba: xxMA-xxx-SSR3A (postranní výfuk, Ø hřídele 3/8" h7, příruba se dvěma otvory).

Série modelů M končí na AR3 jsou s dřikem upevněným klínem o Ø3/8" a přírubou se dvěma otvory, končí na BR6 se dřikem upevněným klínem o Ø3/4" a snímatelným čelem se šesti otvory.



728 series

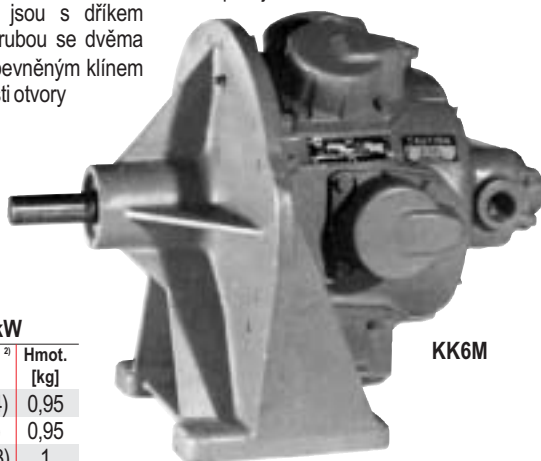

KK6M

Nerezové vzduchové motory 0,44 kW

Se zpět. chodem	Max. rychlost [ot./min.] ¹⁾	Kr. mom. ²⁾ [Nm]	Hmot. [kg]
728RVR004BRM	3600(1800)	2,6 (3,4)	0,95
728RVR007BRM	2000(1000)	4,5 (6)	0,95
728RHR012BRM	1100 (550)	8,7(11,3)	1
728RVR017BRM	800 (400)	11,4 (15)	1
728RVR023BRM	600 (300)	15 (20)	1
728RVR031BRM	450 (225)	21 (28)	1
728RVR058BRM	240 (120)	38 (50)	1,2
728RVR077BRM	180(90)	51 (68) ⁴⁾	1,2
728RVR103BRM	136 (68)	67 (90) ⁴⁾	1,2
728RVR254BRM	54 (27)	170(230) ⁴⁾	1,3
728RVR350BRM	40 (20)	230(306) ⁴⁾	1,3

⁴⁾ - nedoporučuje se pro >60 Nm

K dodání: s brzdou nebo bez zpětného chodu.

Pístové vzduchové motory – vybrané modely

Se zpět. chodem	Výkon [kW]	Max. rychlost [ot./min.] ¹⁾	Kr. mom. ²⁾ [Nm]	Hmot. [kg]
HHM	8,43	1450(730)	144(206)	107
HH5M	11,3	1500(750)	198(264)	113
KK6M	18,6	1500(755)	353(441)	216
KK5B546 ⁵⁾	21,6	1800(900)	248(407)	113
KK5B550 ⁵⁾	22,3	1750(880)	274(441)	113

⁵⁾ - Nutno doplnit modelové číslo o -A0A0A

Vzduchové motory bez přimazávání vzduchu⁶⁾

Se zpět. chodem	Výkon [kW]	Max. rychlost [ot./min.] ¹⁾	Kr. mom. ²⁾ [Nm]	Hmot. [kg]
MRV003A	0,25	15200 (7600)	0,39 (0,5)	0,6
MRV005CL	0,37	12500 (6000)	0,61 (0,8)	0,8
MRV009A	0,66	8070 (3000)	2,3 (3,1)	3,4
MRV015A	1,1	7900 (3000)	3,5 (5,6)	2,4
MRV040A	2,7	7900 (3000)	7,2 (11,8)	7,4
MRV050A	3,6	7000 (2500)	13,6 (19)	10,2
MOV075AA ⁶⁾	7,8	5600 (2600)	30,5 (40)	29

⁶⁾ - MOV075AA je nutno přimazávat vzduch

S převodovkou a se zpětným chodem	Max. rychlost [ot./min.] ¹⁾	Kr. mom. ²⁾ [Nm]	Hmot. [kg]
MRV009FC102-3	2200(1100)	4,6 (5,4)	8,5
MRV009FC102-5	1200 (610)	9,8 (12)	8,5
MRV009FC102-10	600 (297)	20 (25)	8,5
MRV009FC102-17	400 (174)	34 (43)	8,5
MRV009FC102-20	300 (145)	41 (50)	8,5
MRV009FC102-25	240 (118)	50 (62)	8,5
MRV009FC102-32	200 (91)	65 (82)	8,5
MRV009FC102-43	170 (69)	86 (108)	8,5
MRV009FC202-54	150 (54)	109 (136)	9,5
MRV009FC303-82	122 (36)	165 (206)	12,3
MRV009FC303-102	100 (29)	204 (255)	12,3
MRV015FC102-3	2200(1100)	7 (9,5)	9,2
MRV015FC102-5	1200 (610)	17 (27)	9,2
MRV015FC102-10	600 (297)	35 (56)	9,2
MRV015FC102-13	400 (223)	47 (75)	9,2
MRV015FC102-20	300 (150)	70 (112)	9,2
MRV015FC202-25	240 (120)	85 (136)	11
MRV015FC202-30	200 (100)	104 (165)	11
MRV015FC302-45	122 (66)	159 (252)	14
MRV015FC302-52	100 (57)	184 (293)	14
MRV015FC403-80	80 (35)	285 (452)	30
MRV015FC403-102	60 (28)	361 (574)	30
MRV040FC202-3	1850 (925)	14,3 (19)	15
MRV040FC202-5	1200 (610)	34 (56)	15
MRV040FC202-10	600 (310)	69 (113)	15
MRV040FC302-15	400 (190)	112 (184)	17
MRV040FC302-20	300 (145)	144 (236)	17
MRV040FC402-25	240 (120)	179 (295)	33
MRV040FC402-31	200 (95)	225 (370)	33
MRV040FC402-44	170 (65)	322 (528)	33
MRV040FC502-57	100 (50)	409 (672)	45
MRV040FC502-85	80 (35)	615(1010)	45
MRV040FC502-100	60 (28)	725(1190)	45
MRV050FC302-5	1000 (500)	67 (95)	21
MRV050FC302-10	500 (250)	126 (176)	21
MRV050FC402-15	320 (166)	214 (300)	36
MRV050FC402-20	250 (125)	268 (376)	36
MRV050FC402-25	200 (100)	339 (475)	36
MRV050FC502-33	160 (75)	446 (627)	50
MRV050FC502-40	140 (61)	547 (767)	50
MRV050FC502-47	120 (52)	645 (908)	55
MRV050FC603-79	100 (30)	1067(1514)	55

Čelní mont. otvory jako standard. Volitelná montážní podložka: nahradíte "FC" písmenem "BC" v modelovém označení.

¹⁾ - Max. rychlost (v závorkách: rychlost při max. výkonu). ²⁾ - Jmenovitý kr.mom. (v závorkách: kr.mom. k zastavení). Hodnoty při tlaku vzduchu 620 kPa. Všechny modely s oválnou hřídelí a čepem (mimo MRV003A: pouze oválná hřídel, MRV005C: pouze hřídel s plochou). Další modely a detailnější specifikace na vyžádání.