

Légmotorok

Ingersoll Rand

Air Motors



Légmotorok



22ME series



4840 series



MRV015A

MRV003A

LÉGMOTOROK BOLYGÓMŰVES HAJTÓMŰVEL

Írányváltó nélküli azonos kialakítású motorok is szállíthatók.

Modell	Telj. [kW]	Max. ford. [1 / m] ¹⁾	Nyomaték ²⁾ [Nm]	Súly [kg]
22ME-3600 ³⁾	0,21	4400(1940)	1,0 (1,6)	0,5
22ME-2250 ³⁾	0,21	2900(1215)	1,4 (2,4)	0,5
22ME-900 ³⁾	0,2	1080 (455)	3,5 (6,4)	1,1
22ME-540 ³⁾	0,2	680 (280)	5,7 (10,2)	1,1
22ME-360 ³⁾	0,19	420 (185)	8,8 (14,9)	1,1
M002RVR101AR3	0,08	209 (104)	9,1 (12,2)	0,54
M002RVR159AR3	0,08	132 (66)	14,5(19,3)	0,54
2202ME-3200 ³⁾	0,28	3600(1650)	1,8 (2,7)	0,7
2202ME-2000 ³⁾	0,28	2300(1100)	2,7 (4,1)	0,7
2202ME-750 ³⁾	0,28	850 (420)	7,5 (11,3)	1
2202ME-480 ³⁾	0,28	550 (270)	10,9(17,6)	1
2202ME-320 ³⁾	0,27	350 (170)	18,3(27,1)	1
M004RVR050AR3	0,23	280 (140)	12,3(16,5)	1,2
M004RVR083AR3	0,23	169 (84)	20,6(27,5)	1,2
33ME-720	0,56	750 (370)	13,3(19,9)	1,8
33ME-405	0,55	425 (210)	23,7(36,1)	1,8
33ME-220	0,54	220 (105)	43,8(65,8)	1,8
M007RVR119BR6	0,46	148 (74)	48 (64)	3,4
M007RVR151BR6	0,46	117 (58)	61 (81)	3,4
M007RVR188BR6	0,46	94 (47)	76 (102)	3,4
M007RVR275BR6	0,46	64 (32)	111 (148)	3,4
M007RVR374BR6	0,46	47 (23)	152 (202)	3,4

³⁾ - Cikkszám-bővítési változatok: -RSR1B (hátsó kipufogás, Ø11h6 tengely), -SSR1B (oldal-kipufogás, Ø11h6 tengely). Opció: xxMA-xxx-SSR3A (oldal-kipufogás, Ø3/8" h7 tengely, 2-furatos perem).

M széria AR3 végződés: Ø3/8" retesztes tengellyel és 2-furatos peremmel. BR6 végződés: Ø3/4" retesztes tengellyel és 6-furatos rögzítéssel.



728 széria

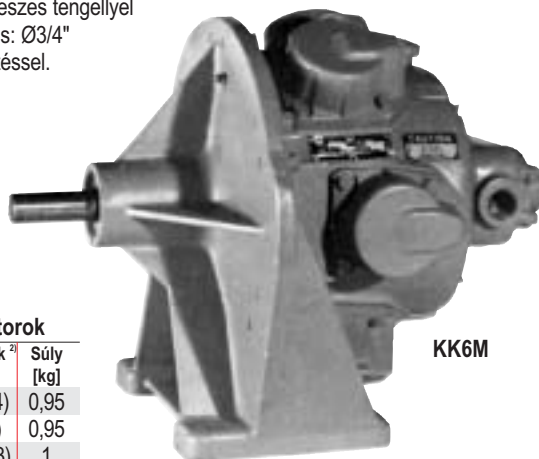

KK6M

0,44 kW rozsdamentes acél légmotorok

Írányváltós	Max. ford. [1 / m] ¹⁾	Nyomaték ²⁾ [Nm]	Súly [kg]
728RVR004BRM	3600(1800)	2,6 (3,4)	0,95
728RVR007BRM	2000(1000)	4,5 (6)	0,95
728RHR012BRM	1100 (550)	8,7(11,3)	1
728RVR017BRM	800 (400)	11,4 (15)	1
728RVR023BRM	600 (300)	15 (20)	1
728RVR031BRM	450 (225)	21 (28)	1
728RVR058BRM	240 (120)	38 (50)	1,2
728RVR077BRM	180(90)	51 (68) ⁴⁾	1,2
728RVR103BRM	136 (68)	67 (90) ⁴⁾	1,2
728RVR254BRM	54 (27)	170(230) ⁴⁾	1,3
728RVR350BRM	40 (20)	230(306) ⁴⁾	1,3

⁴⁾ - 60 Nm felett nem javasolt

Opció: nem írányváltós, vagy fékkel felszerelt

Dugattyús légmotorok – főbb típusok

Írányváltós	Telj. [kW]	Max. ford. [1 / m] ¹⁾	Nyomaték ²⁾ [Nm]	Súly [kg]
HHM	8,43	1450(730)	144(206)	107
HH5M	11,3	1500(750)	198(264)	113
KK6M	18,6	1500(755)	353(441)	216
KK5B546 ⁵⁾	21,6	1800(900)	248(407)	113
KK5B550 ⁵⁾	22,3	1750(880)	274(441)	113

⁵⁾ - Cikkszám kiegészítő -A0A0A

KENÉSMENTES LÉGMOTOROK⁵⁾

Írányváltós direktajtású	Telj. [kW]	Max. ford. [1 / m] ¹⁾	Nyomaték ²⁾ [Nm]	Súly [kg]
MRV003A	0,25	15200 (7600)	0,39 (0,5)	0,6
MRV005CL	0,37	12500 (6000)	0,61 (0,8)	0,8
MRV009A	0,66	8070 (3000)	2,3 (3,1)	3,4
MRV015A	1,1	7900 (3000)	3,5 (5,6)	2,4
MRV040A	2,7	7900 (3000)	7,2 (11,8)	7,4
MRV050A	3,6	7000 (2500)	13,6 (19)	10,2
MOV075AA ⁶⁾	7,8	5600 (2600)	30,5 (40)	29

⁶⁾ - MOV075AA olajozott levegőt igényel

Írányváltós, hajtóművel szerelt	Max. ford. [1 / m] ¹⁾	Nyomaték ²⁾ [Nm]	Súly [kg]
MRV009FC102-3	2200(1100)	4,6 (5,4)	8,5
MRV009FC102-5	1200 (610)	9,8 (12)	8,5
MRV009FC102-10	600 (297)	20 (25)	8,5
MRV009FC102-17	400 (174)	34 (43)	8,5
MRV009FC102-20	300 (145)	41 (50)	8,5
MRV009FC102-25	240 (118)	50 (62)	8,5
MRV009FC102-32	200 (91)	65 (82)	8,5
MRV009FC102-43	170 (69)	86 (108)	8,5
MRV009FC202-54	150 (54)	109 (136)	9,5
MRV009FC303-82	122 (36)	165 (206)	12,3
MRV009FC303-102	100 (29)	204 (255)	12,3
MRV015FC102-3	2200(1100)	7 (9,5)	9,2
MRV015FC102-5	1200 (610)	17 (27)	9,2
MRV015FC102-10	600 (297)	35 (56)	9,2
MRV015FC102-13	400 (223)	47 (75)	9,2
MRV015FC102-20	300 (150)	70 (112)	9,2
MRV015FC202-25	240 (120)	85 (136)	11
MRV015FC202-30	200 (100)	104 (165)	11
MRV015FC302-45	122 (66)	159 (252)	14
MRV015FC302-52	100 (57)	184 (293)	14
MRV015FC403-80	80 (35)	285 (452)	30
MRV015FC403-102	60 (28)	361 (574)	30
MRV040FC202-3	1850 (925)	14,3 (19)	15
MRV040FC202-5	1200 (610)	34 (56)	15
MRV040FC202-10	600 (310)	69 (113)	15
MRV040FC302-15	400 (190)	112 (184)	17
MRV040FC302-20	300 (145)	144 (236)	17
MRV040FC402-25	240 (120)	179 (295)	33
MRV040FC402-31	200 (95)	225 (370)	33
MRV040FC402-44	170 (65)	322 (528)	33
MRV040FC502-57	100 (50)	409 (672)	45
MRV040FC502-85	80 (35)	615(1010)	45
MRV040FC502-100	60 (28)	725(1190)	45
MRV050FC302-5	1000 (500)	67 (95)	21
MRV050FC302-10	500 (250)	126 (176)	21
MRV050FC402-15	320 (166)	214 (300)	36
MRV050FC402-20	250 (125)	268 (376)	36
MRV050FC402-25	200 (100)	339 (475)	36
MRV050FC502-33	160 (75)	446 (627)	50
MRV050FC502-40	140 (61)	547 (767)	50
MRV050FC502-47	120 (52)	645 (908)	55
MRV050FC603-79	100 (30)	1067(1514)	55

Standard: peremes kivitel. Alapra szerelt változat: "FC" helyett "BC" irandó a cikkszámában.

¹⁾ - Maximum üresjárat sebesség (zárójelben a maximális teljesítménynél mért fordulatszám). ²⁾ Névleges nyomaték (zárójelben: lefulladási nyomaték). Adatok 620 kPa nyomásnál. Minden típus íves retesszel ellátott tengellyel (kivéve MRV003A sima kör-tengely, MRV005C lapos tengely). Más típusok kérésre.