

Vzduchem poháněná membránová čerpadla – řada Pro



66605X-XXX

Nejprodávanejší modely: 66605J-388, 66605J-3EB, 66605J-344, 66605K-444

Vstup 1/2" NPT
vzd. motor
polypropylen

Smáčená část (váha čerpadla)

J, 3 polypropylen (3,3 kg)
H, 6 vodivý acetal (4 kg)
K, 7 PVDF (4,3 kg)
(K,H, J nedělené těleso)

Max. 49 l/min. při 6,9 bar (0,15 l/cykus), s chlopným ventilem: 38 l/min., 0,12 l/cykus.

Max. Ø pevných částic: 2,4 mm (s chlopným ventilem lze čerpat i vlákna)
1/2"NPT / 1/2"NPT – vstup/výstup média, 1/4"NPT – připojení vzduchu

Sedlo ventilu

2 300 nerez ocel
3 polypropylen
4 PVDF
6 acetal
0 chlopný ventil

Ventil / membrána

22, D2 nitril / nitril
44 PTFE / PTFE
88 polyuretan/
polyuretan
EB santopren/
santopren®
A4 nerez ocel / PTFE

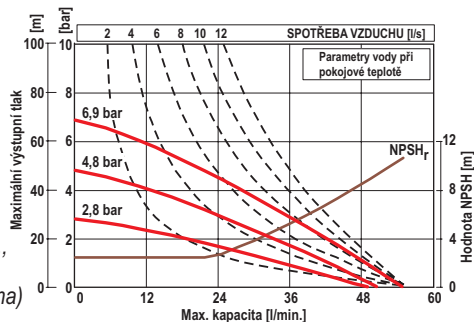

také s neděleným tělesem



6661XX-XXX-C

Nejprodávanejší modely: 6661A3-3EB-C, 6661A3-344-C, 6661A4-444-C

Vzduchový motor

A hliník
B litina (+3,8 kg)

Smáčená část (váha čerpadla)

3, F, L polypropylen (9,2 kg)
4, G, N PVDF (12,9 kg)
(F,G - nedělené těleso s přírubou)
(L, N - nedělené těleso, 1" závit BSP)

Max. 178 l/min. při 8,3 bar (0,64 l/cykus)

Max. Ø pevných částic: 3,2 mm

1" / 1" závit nebo ANSI příruba – vstup/výstup média, 1/4"NPT – připojení vzduchu

Sedlo ventilu

3 polypropylen
4 PVDF
8 tvrzená nerez ocel

Ventil / membrána

22 nitril / nitril
33 viton / viton®
44 PTFE / PTFE
89 polyuretan / hytel®
EB santopren/santopren®

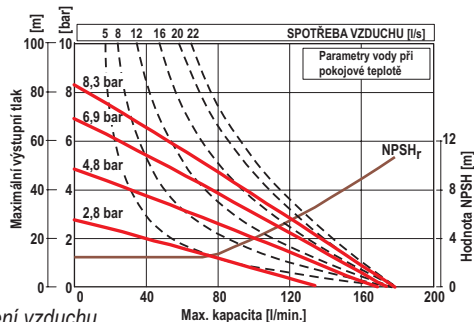

také s neděleným tělesem (s přírubou nebo závitem)



6661XX-XXX-C

Nejprodávanejší modely: 666120-3EB-C, 66612B-344-C, 666120-344-C

Vzduchový motor

0 hliník
1 litina
2 hliník BSP
3 litina BSP (litina +3,8 kg)

Smáčená část (váha čerpadla)

0, A hliník (8,6 kg)
1, B nerez ocel (16,3 kg)
2, C litina (14,1 kg)
(A,B,C = s nerezavějícími šrouby)

Max. 132 l/min. při 8,3 bar (0,6 l/cykus)

Max. Ø pevných částic: 3,2 mm

1" / 1" závit – vstup/výstup média, 1/4"NPT – připojení vzduchu

Ventil / membrána

22 nitril / nitril
33 viton / viton®
44 PTFE / PTFE
EB santopren/santopren®
A4 nerez ocel / PTFE

Sedlo ventilu

1 hliník
2 nerez ocel
3 polypropylen
4 PVDF
8 tvrzená nerez ocel

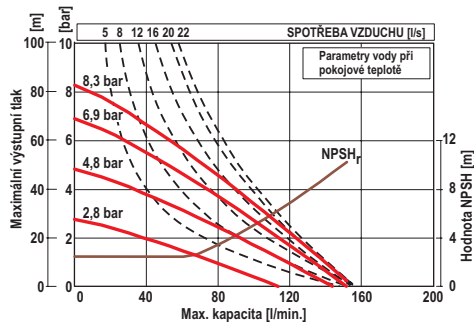

6661XX-XXX-C

Nejprodávanejší modely: 6661T3-3EB-C, 6661T3-344-C, 6661U4-444-C

Vzduchový motor

T hliník
U litina (+10,4 kg)

Smáčená část (váha čerpadla)

3 polypropylen (28 kg)
4 PVDF (42 kg)

Max. 454 l/min. při 8,3 bar (2,7 l/cykus)

Max. Ø pevných částic: 6,4 mm

1,5" / 1,5" ANSI příruba – vstup/výstup média, 1/2"NPT – připojení vzduchu

Ventil / membrána

22 nitril / nitril
33 viton / viton®
44 PTFE / PTFE
89 polyuretan / hytel®
EB santopren/santopren®

Sedlo ventilu

3 polypropylen
4 PVDF
8 tvrzená nerez ocel

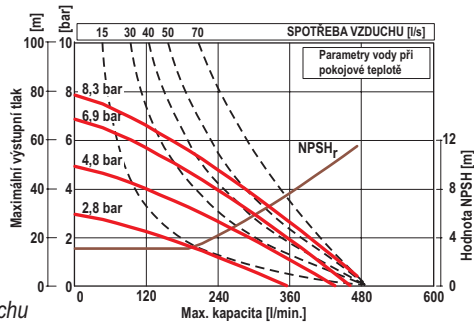

6661XX-XXX-C

Nejprodávanejší modely: 666170-3EB-C, 666170-344-C

Vzduchový motor

5 hliník
6 litina
7 BSP hliník
8 BSP litina (litina +10,4 kg)

Smáčená část (váha čerpadla)

0, A hliník (23 kg)
1, B nerez ocel (38 kg)
2, C litina (36 kg)
(A,B,C = s nerezavějícími šrouby)

Max. 341 l/min. při 8,3 bar (2,76 l/cykus)

Max. Ø pevných částic: 6,4 mm

1,5"/1,5" závit – vstup/výstup média, 1/2"NPT – připojení vzduchu

Ventil / membrána

22 nitril / nitril
33 viton / viton®
44 PTFE / PTFE
EB santopren/santopren®
A4 nerez ocel / PTFE

Sedlo ventilu

1 hliník
2 nerez ocel
3 polypropylen
4 PVDF
8 tvrzená nerez ocel

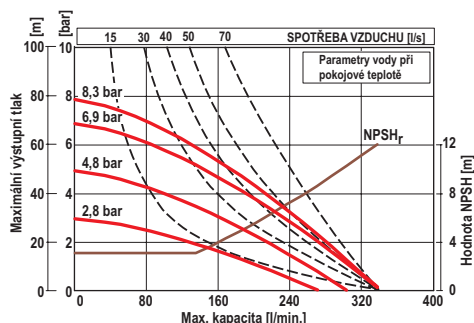

Vzduchem poháněná membránová čerpadla – řada Pro

6662XX-XXX-C

Nejprodáványší modely: 6662A3-3EB-C, 6662A3-344-C, 6662B4-444-C



- 2" čerpadlo
- Vzduchový motor
 - A hliník
 - B litina (+10,4kg)
- Smáčená část (váha čerpadla)
 - 3 polypropylen (28 kg)
 - 4 PVDF(42 kg)
- Ventil / membrána
 - 22 nitril / nitril
 - 44 PTFE / PTFE
 - EB santopren/santopren®
- Sedlo ventilu
 - 3 polypropylen
 - 4 PVDF®
 - 8 tvrzená nerez ocel

Max. 548 l/min. při 8,3 bar (2,7 l/cyklus)
 Max. Ø pevných částic: 6,4 mm
 2" / 2" ANSI příruba – vstup/výstup média, 1/2"NPT – připojení vzduchu

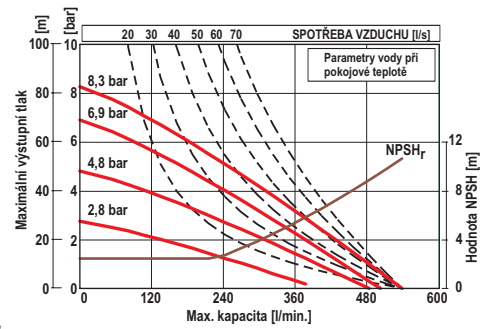

6662X0-XXX-C

Nejprodáványší modely: 666270-144-C, 666270-9C9-C, 666270-EEB-C



- Vzduchový motor
 - 5 hliník
 - 7 hliník BSP
- Smáčená část (váha čerpadla)
 - 0 hliník (29,6 kg)
- Ventil / membrána
 - 44 PTFE / PTFE
 - C9 hytrel/hytrel®
 - EB santopren/santopren®
- Sedlo ventilu
 - 1 hliník
 - 9 hytrel®
 - E santopren®

Max. 651 l/min. při 8,3 bar (5,3 l/cyklus)
 Max. Ø pevných částic: 6,4 mm
 2" / 2" závit – vstup/výstup média, 3/4"NPT – připojení vzduchu

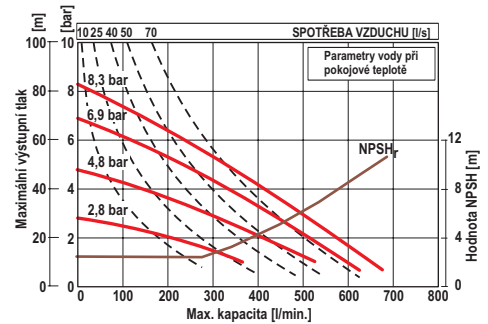

6663X0-XXX-C

Nejprodáványší modely: 666320-144-C, 666320-9C9-C, 666320-EEB-C



- Vzduchový motor
 - 0 hliník
 - 2 hliník BSP
- Smáčená část (váha čerpadla)
 - 0 hliník (49,8 kg)
- Ventil / membrána
 - 44 PTFE / PTFE
 - C9 hytrel/hytrel®
 - EB santopren/santopren®
- Sedlo ventilu
 - 1 hliník
 - 9 hytrel®
 - E santopren®

Max. 897 l/min. při 8,3 bar (10,03 l/cyklus)
 Max. Ø pevných částic: 9,5 mm
 3" / 3" závit – vstup/výstup média, 3/4"NPT – připojení vzduchu

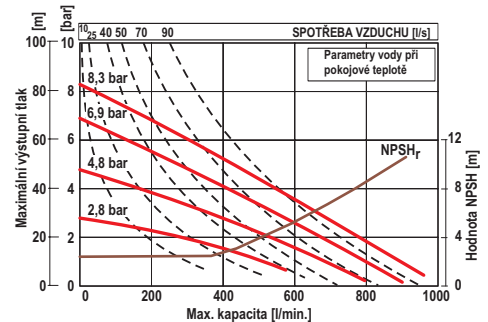

U aplikací s omezeným prostorem se u 2" a 3" čerpadel používá tlumič výfuku 94117 pro přetřetí provoz

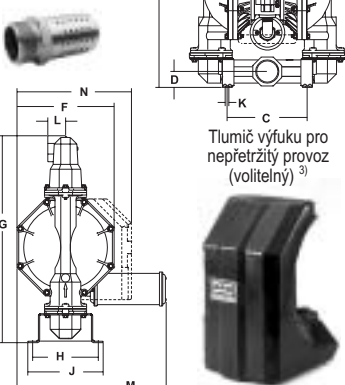

Rozměry membránových čerpadel, servisní sady, hladiny hluku

Velikost čerp. a materiál	Typ čerpadla	Zaměň X za:	Rozměry pro čerpadla z hliníku/PP (mm)											Servisní sady		Hluk ¹⁾ dB(A)
			A	B	C	D	F	G	H	K	M ²⁾	pro vzd.motor	pro smáč. část			
3/8"	PD03P-xxS-xXX		200	214	141	32	145	234	102	7,1	145	637428	637429-XX	72,7		
1/2" kovové	PD05P-AxS-xXX		209	280	156	51	152	295	124	7,9	164	637141	637140-XX	71,1		
EXP 1/2" kov.	PD05X-xxS-xXX-B	A,R	206	280	156	51	152	296	124	7,9	171	637428	637427-XX	75		
1/2"	66605x-xXX		215	256	156	51	152	288	122	7,9	164	637141	637140-XX	71,1		
EXP 1/2"	PD05P-xXS-xXX-B	K,P	224	255	157	51	152	276	124	7,9	171	637428	637427-XX	75		
1" kovové	6661xX-xXX-C	0,1,2,A,B,C	217	294	102	32	203	318	159	11,1	203	637118-C	637119-XX-C	64,5		
1"	6661xX-xXX-C	3,4	322	351	255	60	204	406	129	11,1	204	637118-C	637161-XX-C	64,5		
1,5-2" kovové	6661xX-xXX-C	0,1,2,A,B,C	333	467	229	70	292	498	298	12,7	292	637118-C	637124-XX	77,7		
1,5-2"	6661xX-xXX-C	3,4	495	541	379	83	292	622	229	15,8	302	637118-C	637165-XX	77,7		
2" kov. PRO	6662x0-xXX-C		455	629	256	48	330	670	230	14,3	577	637434	637432-XX	85,3 ³⁾		
3" kov. PRO	6663x0-xXX-C		564	762	306	60	406	820	258	14,3	621	637434	637433-XX	86,3 ³⁾		

¹⁾ - Při 4,5 bar a 60-ti cyklech za minutu. ²⁾ - Se standardním tlumičem výfuku ³⁾ - S instalovaným tlumičem 94810 (místo standardního 67389).

Sestavy na sání

pro konverzi standardních membránových čerpadel na čerpadla vybavená sacím košem:
 67174-15 pro 1,5" (666170-xxx-C),
 67174-20 pro 2" (model PD20A),
 67174-30 pro 3" (model PD30A)



Přírbové sady z plněného PP

s nerezovými šrouby:
 P/N 67078 pro 1" ANSI příruba
 P/N 67079 pro 1,5" ANSI příruba
 P/N 67080 pro 2" ANSI příruba

